

PF-Underseat-12.8V 310Ah Heating

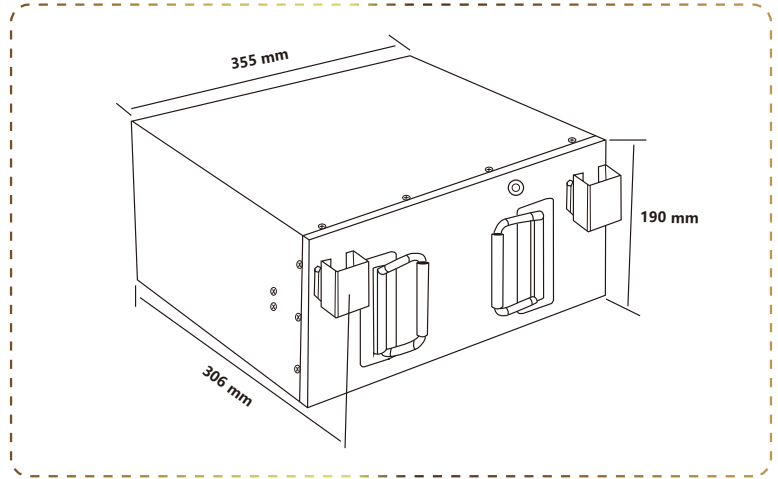

LITHIUM BATTERIE

Starke Vorteile

- 6 Jahre Garantie
- Blei-Säure-Batterie direkt beseitigen
- Geringeres Gewicht und einfachere Handhabung
- Lithiumeisenphosphat ist stabiler
- Maximale Lebensdauer von über 6000 Zyklen
- Langlebiger modularer Aufbau
- Schrauböffnung, perfekt gearbeitete Innenstruktur entwerfen
- Patentierte Technologie für elektrische Heizfolie

ELEKTRISCHE HEIZFILME

Patentierte Technologie

- Alle Perfektium-Lithiumbatterien mit Heizmodul, bis zu -35 Grad
- Der Heizfilm besteht aus IP-Material und die Erwärmung ist gleichmäßig
- BMS verfügt über eine Heizungssteuerungsfunktion, um sicherzustellen, dass die Batterie selbst nicht verbraucht

BMS

Batteriemanagementsystem

Das BMS überwacht und steuert die einzelnen Zellen einer Batterie und schützt sie vor Schäden wie Überlastung und Überspannung

BLUETOOTH 4.0 INTEGRIERTE Überwachung des Status mehrerer Batterien

Die Perfektium Pro APP kann jetzt bis zu 8 Batterien gleichzeitig überwachen. Der Ladezustand, die Spannung, der Strom, die Temperatur und die verfügbare Zeit der Batteriebank können aufschlussreich sein.



Spezifikation

Gegenstände	Eigenschaften
Modell	12.8V 310Ah/ 3968Wh
Abmessungen(L x W x H)	355×306×190mm
Gewicht (ohne Zubehör)	30Kg
Zyklusleben	>6000@80%D.o.D
Innenwiderstand	≤15 mΩ @ 50% SOC
Empfohlene Ladespannung	14.6V
Erhaltungsladespannung (für den Standby-Einsatz)	13.8±0.8V
Empfohlener Ladestrom	90A
Max. Ladestrom	155A
Kontinuierlicher Entladestrom	200A
Spitzenentladungs-Abschaltstrom	640A (200~500ms)
Betriebsspannungsbereich	10 -14.6V
Ende des Entladespannungsbereichs	9.2 - 11.2V
Terminaltyp	M8
Schutzart	IP65
Ladungstemperatur	0~50°C
Entladungstemperatur	-20~75°C
Lagertemperatur	-5~35°C
Betriebstemperatur der Heizung	-35~5°C
Lagerzustand	Laden Sie den Akku alle 3 Monate auf
Serien-und Parallelverfügbarkeit	Höchstens 4 parallel
Zertifizierungen	CE/UL/UN38.3/MSDS/ROHS/UN 3480/CLASS 9